

Paint marking station for cylindrical or nearly cylindrical compression springs

Farbmarkierungssystem für zylindrische oder fast zylindrische Druckfedern

Station de marquage peinture pour ressorts de compression cylindriques ou quasi-cylindriques

VAS FEATURES

- Adjustable length of the marking and of the quantity of paint
 - Conveyor belt with adjustable speed
 - Extremely versatile: the VAS is adjustable both in height and in inclination
 - Simple maintenance and cleaning of the system
 - Compatible with all the models of MC54 and RDZ
- Anpassung der Länge der Markierung und der Farbmenge
 - Förderband mit einstellbarer Geschwindigkeit
 - Extrem vielseitig: Der VAS ist sowohl in der Höhe als auch in der Neigung verstellbar
 - Einfache Wartung und Reinigung des Systems
 - Kompatibel mit allen Modellen von MC54 und RDZ
- Longueur du marquage et de la quantité de peinture réglables
 - Bande transporteuse à vitesse réglable
 - Extrêmement polyvalent: le VAS est réglable en hauteur et en inclinaison
 - Maintenance et nettoyage simples du système
 - Compatible avec tous les modèles de MC54 et RDZ



AVAILABLE MODELS	VAS03
External diameter Außendurchmesser Diamètre extérieur	From 12 up to 80 mm (.47 - 3.15")
Minimum spring length Min. Federnlänge Longueur minimale du ressort	20 mm (.78")
Maximum spring length Max. Federnlänge Longueur maximale du ressort	250 mm (9.85")
Length / external diameter ratio Verhältnis Länge/Außendurchmesser Rapport longueur / diamètre extérieur	> 1.8
Typical production speed Mögliche Produktionsgeschwindigkeit Cadence indicative	5000 pcs/h with a spring length of 80 mm

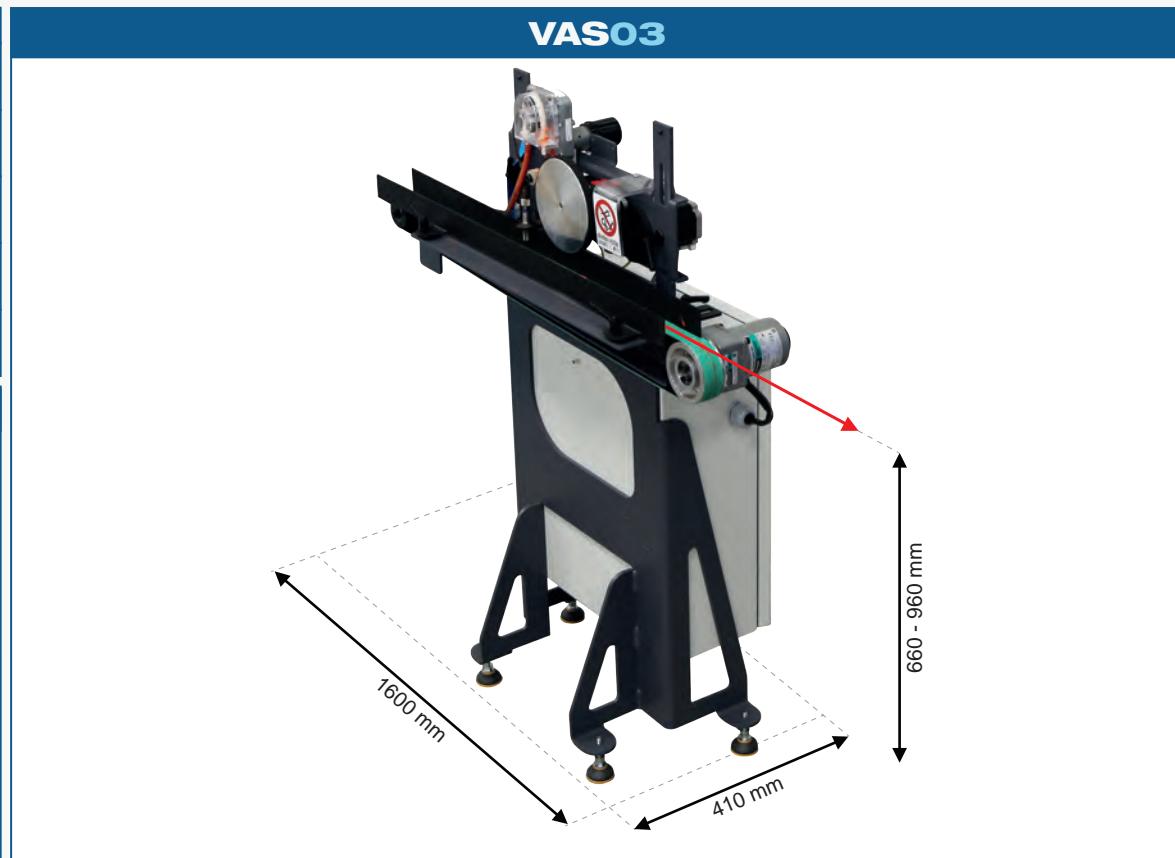

COMPATIBLE WITH ALL THE MODELS OF RDZ AND MC54

